

УТВЕРЖДАЮ:
Директор МАОУ
«СОШ № 73 г. Челябинска»
 Л.Е.ШЕВЧУК
« 15 августа 2020 г.



РЕЖИМ РАБОТЫ

Муниципального автономного общеобразовательного учреждения «Средняя общеобразовательная школа № 73 г. Челябинска»

в соответствии с Постановлением главного санитарного врача от 30.06.2020 № 16
«Об утверждении санитарно-эпидемиологических правил СП 3.1/2.4.3598-20
«Санитарно-эпидемиологические требования к устройству, содержанию и
организации работы образовательных организаций и других объектов социальной
инфраструктуры для детей и молодежи в условиях распространения новой
коронавирусной инфекции (COVID-19)» с целью недопущения распространения
инфекционного заболевания

**на I полугодие
2020/2021 учебный год**

1. График прихода обучающихся в школу с 1 по 11 классы

Для входа классов в школу предусмотрено 6 входных групп в соответствии со схемой:

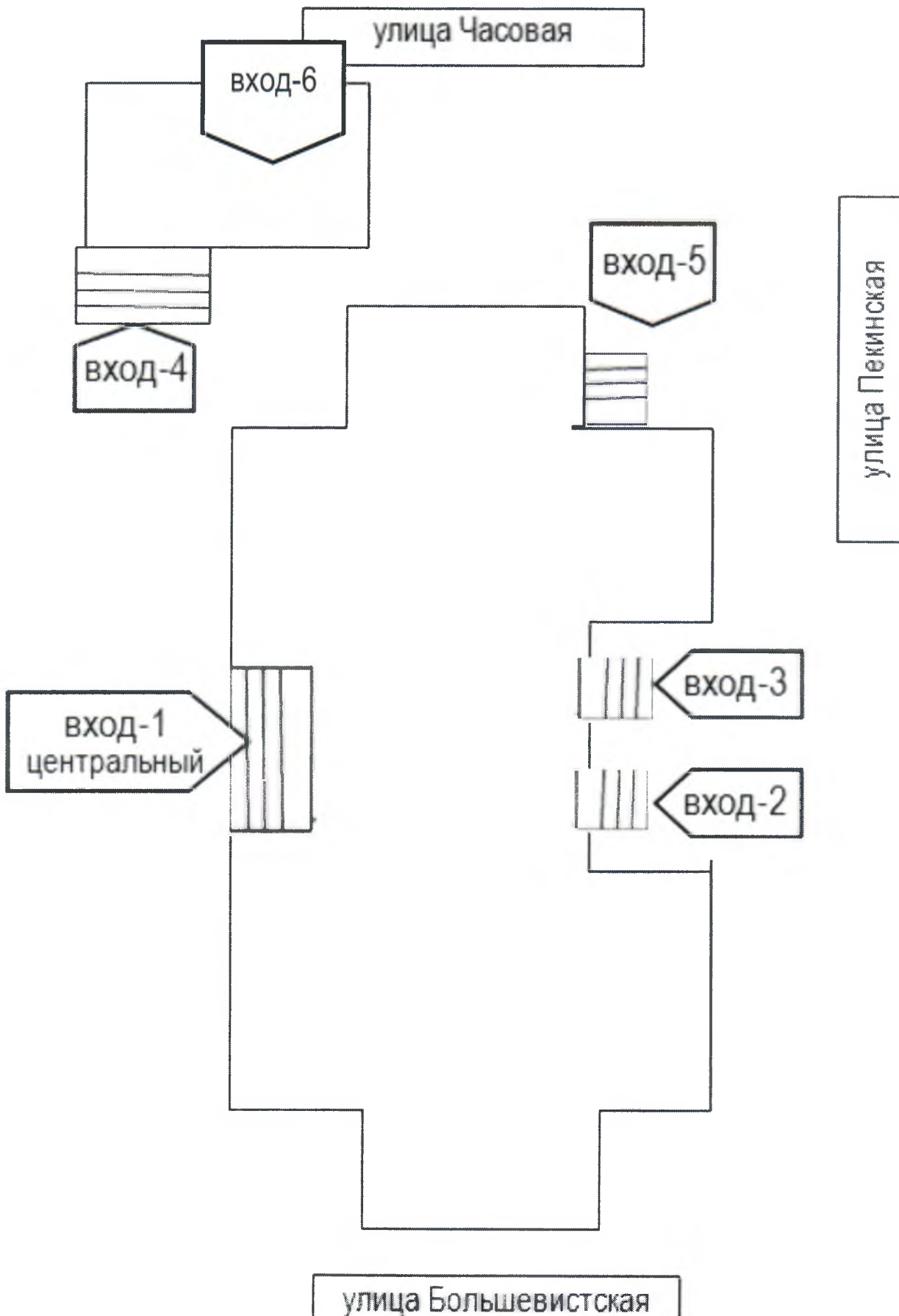

Время прихода в ОО	Вход №1	Вход №2	Вход №3	Вход №4	Вход №5	Вход №6
	Классы					
1 СМЕНА						
7.30	5А	5Б	5В	3А	5Г	3Б
7.45	5Д	7А	5Е	3В	7В	3Г
8.00				3Д		3Е
8.15	7Д	7Б	7Е	1А	7Г	1Б
8.30	9Г	9А	9Б	1В	9В	1Г
8.45	11А	9Д	9Е	1Д	11Б	1Е
2 СМЕНА						
12.45				2А		2Б
13.00				2В		2Г
13.15				2Д		2Е
13.30	8Г	8В	8Д	4А	6В	4Б
13.45	8Е	8Б	6Д	4В	8А	4Г
14.30	6А	6Г	10А	4Д		4Е
14.45	6Е	6Б	10Б			

Для проведения «Утреннего фильтра» назначены дежурные из числа сотрудников: специалистов службы сопровождения и учителей-предметников. Для проведения термометрии на каждой входной группе предусмотрено использование бесконтактных термометров.

	понедельник		вторник		среда		четверг		пятница	
	1 смена	2 смена	1 смена	2 смена	1 смена	2 смена	1 смена	2 смена	1 смена	2 смена
Вход	Будникова Е.С.	Будникова Е.С.	Островская М.В.	Зекина О.Ю.	Штырева О.М.	Козлова И.В.	Островская М.В.	Козлова И.В.	Будникова Е.С.	Будникова Е.С.
Вход 2	Назаров А.И.	Попова И.Ш.	Голованова Т.М.	Голованова Т.М.	Назаров А.И.	Попова И.Ш.	Голованова Т.М.	Голованова Т.М.	Маклакова И.В.	Третьякова Н.А.
Вход 3	Менг Н.В.	Менг Н.В.	Трусова Е.В.	Трусова Е.В.	Менг Н.В.	Менг Н.В.	Трусова Е.В.	Трусова Е.В.	Фольц А.И.	Останин С.Ю.
Вход 4	Фольц А.И.	Меренкова В.В.	Чуглаева А.Ю.	Чуглаева А.Ю.	Меренкова В.В.	Меренкова В.В.	Касимов Е.И.	Третьякова Н.А.	Чуглаева А.Ю.	Чуглаева А.Ю.
Вход 5	Бородулина Е.В.	Бородулина Е.В.	Алексеев М.Ю.	Петренко А.А.	Бородулина Е.В.	Бородулина Е.В.	Алексеев М.Ю.	Петренко А.А.	Штырева О.М.	Козлова И.В.
16	Исмагил	Костенк	Неверов	Шарафу	Исмагил	Костенк	Неверов	Шарафу	Исмагил	Костенк

4. Режим учебных занятия

Продолжительность урока:

Обучение в 1 классах осуществляется с использованием «ступенчатого» режима: в первом полугодии (сентябрь, октябрь – 3 урока в день по 35 минут каждый; ноябрь, декабрь – 4 урока по 35 минут каждый; во 2 – 11 классах – 40 минут.

I-ая смена

(1 класс сентябрь, октябрь):

Начало	Режимное мероприятие	Окончание
08.50	1-ый урок	9.25
09.25	1-ая перемена (организация питания 30 мин.)	9.55
09.55	2-ой урок	10.30
10.30	2-ая перемена (20 мин.)	10.50
10.50	3-ий урок	11.25

(1 класс ноябрь, декабрь):

Начало	Режимное мероприятие	Окончание
08.50	1-ый урок	9.25
09.25	1-ая перемена (организация питания 30 мин.)	9.55
09.55	2-ой урок	10.30
10.30	2-ая перемена (20 мин.)	10.50
10.50	3-ий урок	11.25
11.25	3-я перемена (10 мин.)	11.35
11.35	4-ый урок	12.10

I-ая смена (3, 5, 7, 9, 11 классы):

Начало	Режимное мероприятие	Окончание
08.00	1-ый урок	08.40
08.40	1-ая перемена(организация питания) (20 мин.)	09.00
09.00	2-ой урок	09.40
09.40	2-ая перемена (организация питания) (20 мин.)	10.00
10.00	3-ий урок	10.40
10.40	3-я перемена (организация питания) (20 мин.)	11.00
11.00	4-ый урок	11.40
11.40	4-ая перемена(организация питания) (20 мин.)	12.00
12.00	5-ый урок	12.40
12.40	5-ая перемена(организация питания) (20 мин.)	13.00
13.00	6-ой урок	13.40

II-ая смена (2, 4, 6, 8, 10 классы):

Начало	Режимное мероприятие	Окончание
14.00	1-ый урок	14.40
14.40	1-ая перемена (организация питания) (20 мин.)	15.00
15.00	2-ой урок	15.40
15.40	2-ая перемена (организация питания) (20 мин.)	16.00
16.00	3-ий урок	16.40
16.40	3-я перемена (организация питания) (20 мин.)	17.00
17.00	4-ый урок	17.40
17.40	4-ая перемена(организация питания) (20 мин.)	18.00
18.00	5-ый урок	18.40

э. закрепление учебных кабинетов

С целью минимизации пересечения потоков обучающихся расписание уроков организовано ступенчато с чередованием очного обучения и он-лайн обучения дома.

За каждым классом закреплен отдельный учебный кабинет

209	1 «А»	СЕРГЕЕВА Светлана Петровна
201	1 «Б»	СЫЧЕВА Екатерина Геннадьевна
20	1 «В»	ИВАНОВА Наталья Валерьевна
203	1 «Г»	ТОЛОКНОВА Алина Викторовна
16	1 «Д»	ПРОКОПЕНКО Татьяна Михайловна
19	1 «Е»	ДЕРЕГЛАЗОВА Лариса Юрьевна
207	2 «А»	МУЛЛАХМЕТОВА Раиса Михайловна
201	2 «Б»	КАРМАНОВА Елена Леонидовна
209	2 «В»	СЕРГЕЕВА Светлана Петровна
205	2 «Г»	ГВОЗДЕВА Елена Радиковна
20	2 «Д»	КЛЕМЕНТЬЕВА Наталья Викторовна
13	2 «Е»	ФАЙЗРАХМАНОВА Наталья Александровна
205	3 «А»	ФАЙЗРАХМАНОВА Наталья Александровна
202	3 «Б»	КЛЕМЕНТЬЕВА Наталья Викторовна
207	3 «В»	МУЛЛАХМЕТОВА Раиса Михайловна
13	3 «Г»	ЛИПЕСКИНА Елизавета Анатольевна
208	3 «Д»	КАЗАКОВА Наталья Владимировна
15	3 «Е»	
15	4 «А»	ЯМЩИКОВА Алена Валерьевна
19	4 «Б»	ДЕРЕГЛАЗОВА Лариса Юрьевна
208	4 «В»	КАЗАКОВА Наталья Владимировна
203	4 «Г»	ТОЛОКНОВА Алина Викторовна
16	4 «Д»	САВЕНКО Валерия Сергеевна
202	4 «Е»	САДРЕТДИНОВА Оксана Александровна
312	5 «А»	ПОПОВА Ирина Шамилевна
117	5 «Б»	ДАУТОВА Розалия Хизбулловна
308	5 «В»	ФАХРОВА Гульнара Кадимовна
101	5 «Г»	ИЛЬИНА Екатерина Владимировна
301	5 «Д»	ИЛЬИНА Анна Александровна
102	5 «Е»	ЗЕКИНА Ольга Юрьевна
303	6 «А»	ПОГОРЕЛАЯ Наталия Владимировна
307	6 «Б»	КАРИМОВА Гульшат Ришатовна
217	6 «В»	ПАЛАСТРОВА Ольга Сергеевна
315	6 «Г»	КОНЬШИНА Ирина Анатольевна
304	6 «Д»	ЖУКОВА Анна Николаевна
301	6 «Е»	ОСТРОВСКАЯ Марина Владимировна
311	7 «А»	ИВЛЕВА Нана Анатольевна
217	7 «Б»	ЗИНКОВЩУК Алена Александровна
316	7 «В»	РАМАЗАНОВА Светлана Владимировна
314	7 «Г»	ГАВЕЛЯ Екатерина Валерьевна
302	7 «Д»	РЕПНИКОВА Татьяна Витальевна
307	7 «Е»	ЛАВКО Кирилл Дмитриевич
302	8 «А»	ШТЫРЯЕВА Ольга Юрьевна
312	8 «Б»	ДМИТРИЕВА Елена Викторовна
306	8 «В»	ЧУБАЕВА Светлана Викторовна
101	8 «Г»	ОФИЦЕРОВА Ольга Анатольевна
313	8 «Д»	ПРЕДЕИНА Анна Евгеньевна
102	8 «Е»	СИДЕЛЬНИКОВА Галина Николаевна
213	9 «А»	КАСИМОВА Елена Ильинична
306	9 «Б»	ГОРОХОВА Анна Ивановна
214	9 «В»	СЕМЕНОВА Виктория Александровна
315	9 «Г»	КАДЫРОВА Альбина Гансовна
313	9 «Д»	ФОМИНА Татьяна Александровна
304	9 «Е»	ГОЛЕНИЩЕВА Елена Хатимовна
214	10 «А»	БАЙРАМОВА Наталья Николаевна
213	10 «Б»	ПЕТУХОВА Людмила Юрьевна

4. РЕЖИМ ПИТАНИЯ

Время прихода в столовую	Вход №1	Вход №2
	Классы	
1 СМЕНА		
8.40	3А	3Б
8.40	3В	3Г
8.40	3Д	3Е
9.30	1А	1Б
9.30	1В	1Г
9.30	1Д	1Е
10.25	5А	5Г
10.25	5Б	5Д
10.25	5В	5Е
11.20	7А	7Г
11.20	7Б	7Д
11.20	7В	7Е
12.15	9А	9Г
12.15	9Б	9Д
12.15	9В	9Е
12.15	11А	11Б
2 СМЕНА		
14.40	2А	2Б
14.40	2В	2Г
14.40	2Д	2Е
15.30	4А	4Б
15.30	4В	4Г
15.30	4Д	4Е
16.45	6А	6Г
16.45	6Б	6Д
16.45	6В	6Е
17.20	8А	8Г
17.20	8Б	8Д
17.20	8В	8Е
17.20	10А	10Б



Схема рассадки в столовой по классам

